

Serie Heavy

310T

以可拆卸的拉伸铝板作为盖板的尼龙电缆拖链

内部高 (D) 112 mm

坚固的两侧对称的侧板和盖板结构，以及三个大的抗摩单销轴/衬套。每节上装有拉伸铝制盖板并且可以从拖链弯曲时的内侧和外侧进行拆卸。可以提供垂直和水平的分隔片系统。

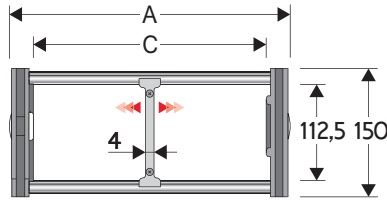

| | |
|--------|-----------------|
| 分隔片 | |
| - 未组装的 | 产品代码 S310TCF9 |
| - 组装过的 | 产品代码 S310TCF9MC |
| 销轴 | |
| | 产品代码 B310-PG310 |

自支撑时的技术特性

| | |
|-----|---------------------|
| 速度 | 4 m/s |
| 加速度 | 20 m/s ² |

如果有更高的技术要求，请咨询我们的技术部。

| A | B | C | D | R | 每米重量 | 拖链 |
|------|-----|------|-------|-----------------------------|------|---------------|
| mm | mm | mm | mm | mm | kg | 产品代码 |
| 256 | 150 | 200 | 112,5 | 200-300-400-500-600-700-750 | 7,15 | 310T200 □□□ * |
| 356 | 150 | 300 | 112,5 | 200-300-400-500-600-700-750 | 7,60 | 310T300 □□□ * |
| 456 | 150 | 400 | 112,5 | 200-300-400-500-600-700-750 | 8,05 | 310T400 □□□ * |
| 556 | 150 | 500 | 112,5 | 200-300-400-500-600-700-750 | 8,50 | 310T500 □□□ * |
| 656 | 150 | 600 | 112,5 | 200-300-400-500-600-700-750 | 9,00 | 310T600 □□□ * |
| C+56 | 150 | | 112,5 | 200-300-400-500-600-700-750 | | 310T □□□□□ ** |

完整的产品代码需要插入半径 (R) 值: 例如, 310T200 □□□□

**加入C值和半径R值来完成产品代码: 例如, 310T □□□□□□□□

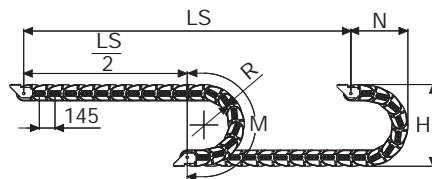

| R | H | N | M |
|-----|------|-----|------|
| mm | mm | mm | mm |
| 200 | 565 | 420 | 920 |
| 300 | 765 | 525 | 1235 |
| 400 | 965 | 625 | 1550 |
| 500 | 1165 | 720 | 1860 |
| 600 | 1365 | 820 | 2175 |
| 700 | 1565 | 920 | 2490 |
| 750 | 1665 | 970 | 2650 |

拖链长 (L)

半行程 ($\frac{LS}{2}$)

加上曲线部分长度 (M)

$$L = \frac{LS}{2} + M$$



自支撑能力表

自支撑的最大长度 (LS/2) 和单位长度上的电缆和软管重量的线性关系。

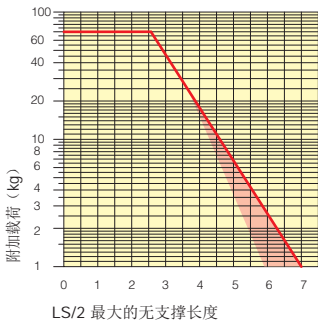

端部接头 ***

端部接头装置允许拖链的两端都与设备相连。

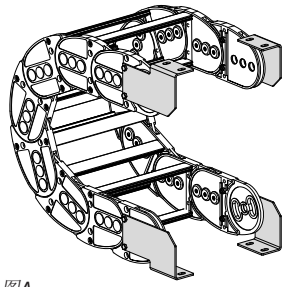

图A
拖链是通过弯曲段的外侧进行固定的。见第31页端部连接头的各种安装方式

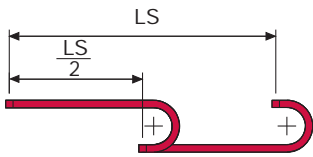

表格中标记红色的区域是表示的不同宽度的拖链所能承受的重量的不同。

对于超出图表中所列明的行程长度和负载重量的自支撑能力范围的, 需要考虑增加滚轮支撑的可能性 (见第30页)

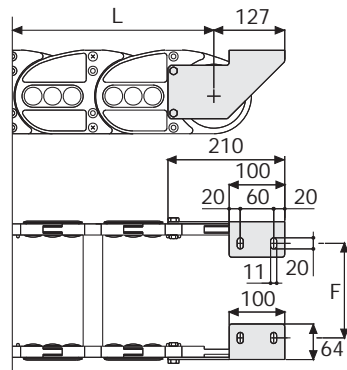

| 拖链类型 | F mm |
|---------|------|
| 310T200 | 180 |
| 310T300 | 280 |
| 310T400 | 380 |
| 310T500 | 480 |
| 310T600 | 580 |

特殊尺寸 F=A-76

亮镀锌钢型的产品代码

全套组装的

| 拖链类型 | 端部接头装置 |
|---------|-------------|
| 310T... | A310KM □ ** |

全套未组装的

| 拖链类型 | 端部接头装置 |
|---------|------------|
| 310T... | A310K □ ** |

** 1=位置1; 2=位置2; 3=位置3

*** 根据要求可以提供不锈钢的

Serie Heavy

310T

可拆卸的拉伸铝板作为盖板的尼龙电缆拖链

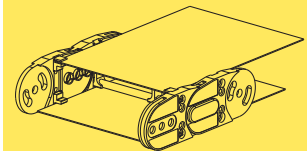

钢薄片盖板

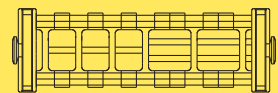

附加的可移动的分隔片

更多信息, 请咨询布莱围世公司的技术部门